

# MP3-CD Soundmachine

AZ1032

- User manual
- Manuel d'utilisation
- Manual del usuario
- Benutzerhandücher

Meet Philips at the Internet  
<http://www.philips.com>

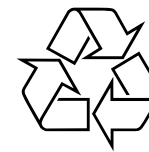

# PHILIPS



Printed in China

JH-0530

1

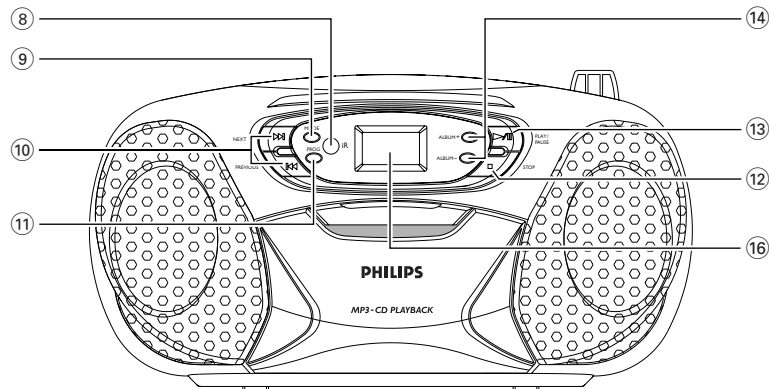
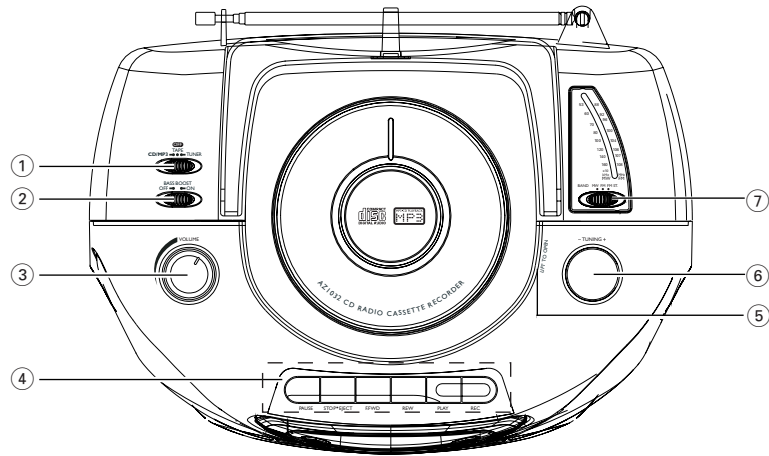

2

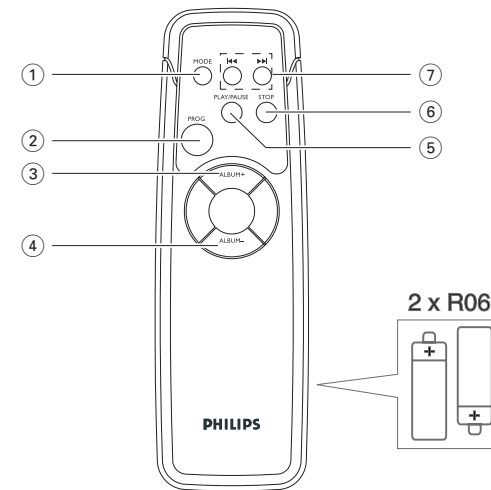
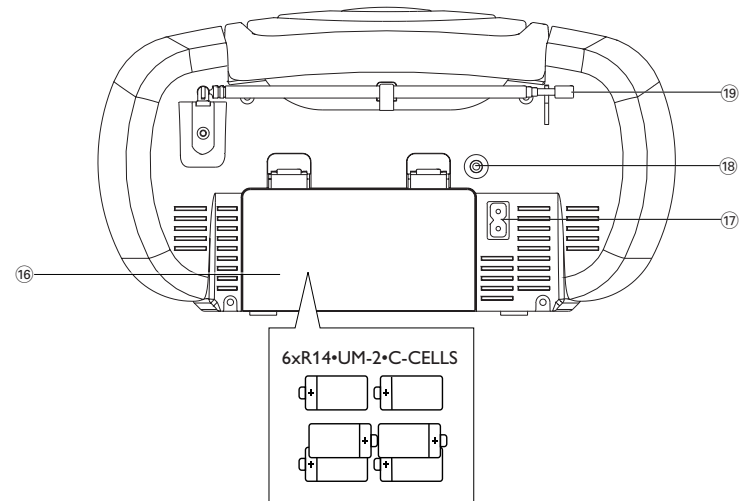

3



7

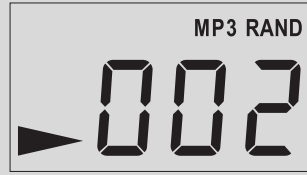

4

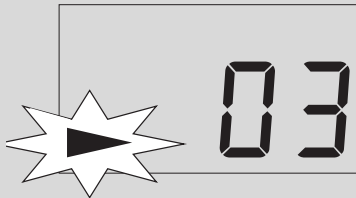

8



5



9

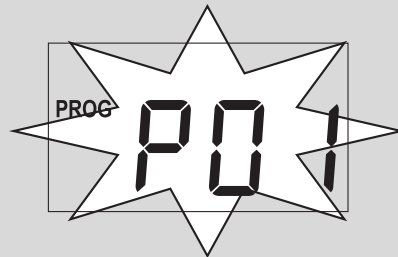

6



10

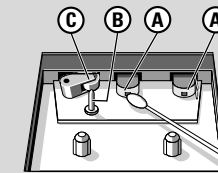
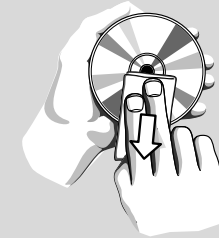
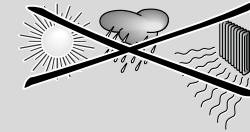

Toute copie d'une oeuvre protégée par un droit d'auteur, ce incluant les programmes informatiques, les enregistrements d'images et de sons, peut être une contrefaçon d'un droit d'auteur et constituer un délit. Cet appareil ne doit pas être utilisé à cette fin.



Be responsible  
Respect copyrights

#### Informations sur l'environnement

Nous n'avons pas utilisé de matériaux d'emballage non nécessaires. Vous pouvez facilement séparer les matériaux d'emballage en trois éléments principaux: carton, polystyrène et polyéthylène.

**Votre équipement est fait de matériaux recyclables après démontage dans une firme spécialisée. Veuillez observer les réglementations locales quant au rebut des matériaux d'emballage, des piles usées et des équipements vieilliss.**

#### Se débarrasser de votre produit usagé

Votre produit est conçu et fabriqué avec des matériaux et des composants de haute qualité, qui peuvent être recyclés et utilisés de nouveau.

Lorsque ce symbole d'une poubelle à roue barrée est attaché à un produit, cela signifie que le produit est couvert par la Directive Européenne 2002/96/EC



Veillez vous informer du système local de séparation des déchets électriques et électroniques.

Veillez agir selon les règles locales et ne pas jeter vos produits usagés avec les déchets domestiques usuels. Jeter correctement votre produit usagé aidera à prévenir les conséquences négatives potentielles contre l'environnement et la santé humaine.

## Français

### Fournis accessories

- cordon secteur
- télécommande

### Panneaux supérieur et avant (voir en [1])

- Sélecteur de source: CD/MP3, TAPE/OFF, TUNER**  
– sélectionne la source de son CD/MP3, la cassette ou la source de son radio  
– mise hors service
- BASS BOOST** – active/déactive l'amplification des basses.
- VOLUME** – permet d'ajuster le volume sonore.
- Touches du magnétocassette PAUSE II** – interrompt provisoirement la lecture ou l'enregistrement  
**STOP•EJECT ■▲**  
– arrêt de la lecture. ou l'enregistrement  
– ouvre le compartiment de la cassette.  
**F.FWD/REW ◀▶** – bobinage/ rembobinage rapides de la cassette  
**PLAY ◀** – démarrage de la lecture  
**REC ●** – démarrage de l'enregistrement
- LIFT TO OPEN** – soulever pour ouvrir
- TUNING** – permet de régler la réception de stations radio
- BAND** – sélection des longueurs d'onde
- iR** – capteur de la télécommande à infrarouge
- MODE** – permet de choisir les différents modes de lecture: par exemple, **REPEAT** ou **RANDOM**.
- NEXT, PREVIOUS ▶▶, ◀◀**  
**MP3 uniquement:** – permet d'effectuer une recherche dans la piste actuelle, vers l'avant ou l'arrière;  
– permet de passer au début de la piste actuelle ou de la piste précédente ou suivante
- PROG** – permet de programmer les pistes et de vérifier la programmation;
- STOP ■** – arrête la lecture du CD/MP3;  
– supprime la programmation.

## Commandes

- PLAY/PAUSE ▶/II** – redémarre ou interrompt provisoirement la lecture du CD/MP3
- ALBUM +/-**  
**MP3 uniquement:** sélection de l'album (*haut, bas*)
- Afficheur** – affiche les fonctions disque

### Panneau arrière (Pour les disques seulement) (voir en [2])

- Compartiment des piles** -il reçoit 6 piles de type **R-14/ UM2/ C-cells**.
- AC ~** - connecteur du cordon secteur.  
**Conseils utiles:** *lorsqu'un casque est connecté à l'appareil, le son des haut-parleurs est automatiquement coupé.*
- 🔊 - prise jack 3,5 mm pour casque stéréo.
- Antenne télescopique** - améliore la réception en FM.

### Télécommande (voir en [2])

- MODE** – permet de choisir les différents modes de lecture: par exemple, **REPEAT** ou **RANDOM**.
- PROG** – permet de programmer les pistes et de vérifier la programmation;
- ALBUM +**  
**MP3 uniquement:** sélection de l'album(*haut*)
- ALBUM -**  
**MP3 uniquement:** sélection de l'album(*bas*)
- PLAY/PAUSE** – redémarre ou interrompt provisoirement la lecture du CD/MP3
- STOP** – arrête la lecture du CD/MP3;  
– supprime la programmation.
- ◀▶▶  
**MP3 uniquement:**  
– permet d'effectuer une recherche dans la piste actuelle, vers l'avant ou l'arrière;  
– permet de passer au début de la piste actuelle ou de la piste précédente ou suivante

## Alimentation

### Alimentation

Utilisez toujours l'appareil sur secteur lorsque cela est possible, afin de préserver les piles. Veillez à débrancher le câble d'alimentation électrique avant d'insérer de nouvelles piles.

### Piles (non fournies) Set principal (voir en [2]).

- Insérez 6 piles (de préférence alcalines) de type **R-14, UM2** ou **C-cells**, en veillant à respecter la polarité

### Télécommande (voir en [2])

- Insérez 2 piles (de préférence alcalines) de type **AA, R06** ou **UM3**.

Tout usage incorrect des piles peut provoquer une fuite de l'électrolyte et endommager le compartiment par corrosion, voire faire exploser les piles.

- N'utilisez pas simultanément des piles de types différents, par exemple des piles alcalines avec des piles au carbone-zinc. Utilisez uniquement des piles du même type.
- Ne mélangez pas des piles neuves avec des piles déjà utilisées.
- Enlevez les piles si l'équipement n'est pas utilisé pendant une période prolongée.

**Les piles contiennent des substances chimiques: ne les jetez pas à la poubelle.**

### Utilisation de l'appareil sur le secteur

- 1 Contrôlez si la tension secteur indiquée **la plaquette à la base de l'appareil** correspond à la tension secteur locale. Si ce n'est pas le cas, consultez votre concessionnaire ou le service après-vente.
- 2 Branchez le cordon secteur à la prise **AC ~** et à la prise secteur murale. Branchez le cordon secteur à une prise murale.
- 3 Pour débrancher l'appareil de l'alimentation électrique, retirez le cordon de la prise murale.
- 4 Installez cet appareil à proximité d'une prise secteur facilement accessible.
  - Déconnectez toujours le cordon secteur de la prise murale pour protéger votre équipement pendant les orages violents.

**La plaquette indiquant le voltage se trouve à la base de l'appareil.**

### Conseils utiles:

- Pour éviter la consommation inutile d'énergie, placez toujours le **sélecteur de source sur TAPE/OFF** et assurez-vous que les touches de la platine cassette ne sont pas enfoncées.

### ATTENTION

**L'utilisation des commandes ou réglages ou le non respect des procédures ci-incluses peuvent se traduire par une exposition dangereuse à l'irradiation.**

**Cet appareil est conforme aux normes de la Communauté Européenne en matière d'interférences radio.**

## Fonctions de base

### Mise en/hors service et choix des fonctions

- 1 Réglez le **sélecteur de source** sur la source de son désiré: **CD**, **TUNER** ou **TAPE/OFF**
- 2 Pour éteindre l'appareil, réglez le **sélecteur de source** sur position **TAPE/OFF** et contrôlez si les touches de la platine cassette sont relâchées.

### Conseils utiles:

- Pour passer de la fonction **TAPE** à la fonction **TUNER** ou **CD** ou lors de l'arrêt de l'appareil, veillez à appuyer tout d'abord sur la touche **STOP/EJECT** ■▲ pour interrompre la lecture, et vérifiez que toutes les touches du magnéto-cassette sont dégagées.

### Réglage du volume et du son

Réglez le son à l'aide des commandes **VOLUME** et **BASS BOOST**

## Réception radio

- 1 Réglez le **sélecteur de source** sur **TUNER**
- 2 Réglez le bouton coulissant **BAND** pour sélectionner la bande d'ondes désirée, **MW** ou **FM ST.** (STÉRÉO)
- 3 Tournez **TUNING** pour syntoniser une station radio.

### Pour améliorer la réception radio:

- En **FM**, sortez l'antenne télescopique et orientez-la. Réduisez sa longueur si le signal est trop fort.  
Pour régler une station FM de faible signal, réglez **BAND** sur **FM** (mono).
- En **MW**, l'antenne est incorporée à l'appareil. Dirigez l'antenne vers la source en pivotant l'appareil.

## À propos de MP3

La technologie de compression musicale MP3 (MPEG Audio Layer 3) réduit les données digitales d'un CD audio de façon significative tout en gardant une qualité sonore similaire à celle du CD.

- **Comment se procurer des fichiers de musique:** Vous pouvez soit télécharger à partir d'internet de la musique de diffusion légale sur le disque dur de votre ordinateur, soit les créer vous-même à partir de vos propres CD audio. Pour cela, introduisez un CD audio dans le lecteur de CD-ROM de votre ordinateur et convertissez la musique en utilisant un logiciel d'encodage adéquat. Afin d'obtenir un son de bonne qualité, une vitesse de transfert de 128 kbps est recommandée pour les fichiers de musique MP3.
- **Comment faire un CD avec des fichiers MP3:** Utilisez le graveur de CD de votre ordinateur pour enregistrer («graver») les fichiers de musique à partir de votre disque dur sur un CD-R/CD-RW.

### Conseils utiles:

- Assurez-vous que les noms de fichier des MP3 se terminent par **.mp3**.
- Nombre total de fichiers de musique et d'albums: environ 350 (avec une longueur typique de nom de fichier de 20 caractères).
- Le nombre de fichiers de musique qui peut être lu dépend de la longueur des noms de fichiers. Plus de fichiers seront reconnus si les noms des fichiers sont courts.

## Lecture de CD/ MP3

Ce lecteur de CD peut lire les disques audio, y compris les disques CD-R/CD-RW, et les CD-MP3. Les CD-ROM CD-I, CDV, VCD, DVD ou CD informatiques ne peuvent pas être lus.

- **Lors de la lecture d'un CD avec des pistes CD audio et fichiers MP3, les pistes CD audio uniquement sont lues.**
- **Ce lecteur n'accepte pas les CD de format UDF.**

- 1 Levez le clapet CD **LIFT TO OPEN**. Introduisez un disque avec la face imprimée orientée vers le haut et appuyez doucement sur le clapet disque pour fermer.
- 2 Placez le **sélecteur de source** sur **CD/MP3**.  
→ L'affichage indique --- puis, le nombre total de pages.
- 3 Appuyez sur la touche **PLAY/PAUSE** ►/II pour démarrer la lecture.  
→ **Audio CD:** le numéro de la plage apparaît.  
→ **MP3:** L'affichage indique le numéro de la plage en cours de l'album. (voir en [3])
- 4 Pour interrompre provisoirement la lecture, appuyez sur la touche **PLAY/PAUSE** ►/II (voir en [4]). Appuyez une nouvelle fois sur cette touche pour reprendre la lecture.
- 5 Pour arrêter la lecture du CD, appuyez sur la touche **STOP** ■.

**Conseils utiles:** le lecteur de CD s'arrête également lorsque:

- le compartiment à CD est ouverte;
- la lecture du CD est terminée;
- vous sélectionnez une autre source

## Choix d'une autre piste

- Appuyez à plusieurs reprises sur **NEXT**, **PREVIOUS** ►, ◀ de manière à afficher la piste voulue.  
**MP3 uniquement:** Vous pouvez d'abord appuyer sur **ALBUM +/-** pour sélectionner l'album désiré.

- L'affichage indique **ALBUM** le numéro de l'album en cours brièvement. (voir en [5])
- En position pause ou stop, appuyez sur la touche **PLAY/PAUSE** ►/II pour démarrer la lecture.

## Recherche d'un passage dans une piste

- 1 Pendant la lecture, maintenez la touche ►► ou ◀◀ enfoncée.  
→ La lecture du CD s'effectue à grande vitesse.
- 2 Lorsque vous entendez le passage désiré, relâchez la touche ►► ou ◀◀ pour reprendre la lecture normale.

## Les divers modes de lecture: REPEAT et RANDOM (voir en [6] - [8])

**REP.** – la piste en cours est lue en continu

**REP. ALL** – toutes les pistes du CD ou de la programmation sont lues à répétition

**RAND** – toutes les pistes du CD sont lues dans un ordre aléatoire

### MP3 uniquement:

**REP. ALBUM** – Toutes les pistes de l'album en cours de lecture sont lues de façon répétée.

- 1 Pour sélectionner le mode de lecture, appuyez sur la touche **MODE** le nombre de fois nécessaire.  
→ L'affichage indique le mode sélectionné.
- 2 En position pause ou stop, appuyez sur la touche ►/II pour démarrer la lecture.
- 3 Pour sélectionner la lecture normale, appuyez sur la touche **MODE** à plusieurs reprises, jusqu'à ce que les divers modes ne soient plus affichés.  
– Vous pouvez également appuyer sur la touche **STOP** ■ pour annuler le mode de lecture en cours..

## Lecteur de CD/MP3

### Programmation de numéros de pistes

Il est possible de mémoriser jusqu'à 20 pistes (Pour les CD-MP3: 10 pistes) dans un certain ordre. Il est également possible de mémoriser une certaine plage à plusieurs reprises.

#### CD audio:

- 1 Lorsque vous êtes sur la position arrêt, appuyez sur **PROG** pour activer la programmation.  
→ Affichage: **PROG** et  $PQ I$  clignote, indiquant le début du programme. (voir en [9])
- 2 Appuyez sur  $\blacktriangleright$  ou  $\blacktriangleleft$  pour sélectionner le numéro de la piste de votre choix.  
→ Affichage: **PROG** et le numéro de la plage désirée clignote.
- 3 Appuyez sur **PROG** pour entrer le numéro de piste en mémoire.  
→ Affichage: **PROG** et  $PQ2$  clignent, indiquant le prochain emplacement de programme disponible.
- 4 Répétez les étapes 2 et 3 pour sélectionner et mémoriser toutes les pistes désirées.  
→ L'affichage indique **PROG** - - - une fois que 20 plages sont enregistrées.
- 5 Pour démarrer la lecture de votre programme, appuyez sur **PLAY/PAUSE**  $\blacktriangleright/II$ .

#### MP3:

- 1 Lorsque vous êtes sur la position arrêt, appuyez sur **PROG** pour activer la programmation.  
→ Affichage: **PROG** et  $PQ I$  clignote, indiquant le début du programme.
- 2 Si nécessaire, appuyez sur **ALBUM+ /-** pour sélectionner un autre album.  
→ Affichage: **ALBUM** et le numéro de l'album sélectionné. (voir en [10])
- 3 Appuyez sur  $\blacktriangleright$  ou  $\blacktriangleleft$  pour sélectionner le numéro de la piste de votre choix.  
→ Affichage: le numéro de la plage sélectionnée dans l'album en cours.
- 4 Appuyez sur **PROG** pour entrer le numéro de piste en mémoire.  
→ Affichage: **PROG** et  $PQ2$  clignent, indiquant le prochain emplacement de pro-

gramme disponible.

- 5 Répétez les étapes 2 à 4 pour sélectionner et mémoriser toutes les pistes désirées.  
→ Écran affiche **PROG** - - - lorsque vous mémorisez 10 pistes.
- 6 Pour démarrer la lecture de votre programme, appuyez sur **PLAY/PAUSE**  $\blacktriangleright/II$ .

#### Conseils utiles:

- Lorsque **PROG/RAND** est en train d'être joué, utiliser les touches les touches **ALBUM +/ -** pour passer.

#### Vérification de la programmation

En position d'arrêt, appuyez sur **PROG** de façon répétitive jusqu'à accéder à l'emplacement de programmation vide.

En position d'arrêt, appuyez sur **PROG** de manière répétée jusqu'à ce que vous accédiez à un emplacement de programme vide.

→ L'affichage indique les emplacements de programme occupés.

→ Une fois qu'un emplacement de programme vide est affiché, toutes les plages enregistrées apparaissent dans l'ordre.

**MP3: ALBUM** et un numéro d'album apparaissent, puis le numéro de piste enregistré sur l'album est affiché.

#### Conseils utiles:

- Si vous appuyez sur **PROG** sans qu'aucune piste ne soit sélectionnée, l'indication  $PQ I$  est affiché.

#### Suppression d'une programmation

Vous pouvez effacer un programme en:

- appuyant sur **STOP**  $\blacksquare$  (deux fois durant la lecture ou une fois en position stop);
- sélectionnez la source de son **TUNER** ou **TAPE**;

- ouvrez le compartiment à CD;

→ Affichage: **PROG** disparaît..

## Magnétocassette

### Lecture d'une cassette

- 1 Placez le **sélecteur de source** sur **TAPE**
- 2 Appuyez sur **STOP•EJECT**  $\blacksquare/\blacktriangle$  pour ouvrir le compartiment de cassette. Introduisez une cassette enregistrée et refermez le compartiment.
- 3 Appuyez sur **PLAY**  $\blacktriangleleft$  pour démarrer la lecture.
- 4 Pour interrompre provisoirement la lecture, appuyez sur la touche **PAUSE II**. Appuyez une nouvelle fois sur cette touche pour reprendre la lecture.
- 5 Pour arrêter la lecture de la cassette, appuyez sur la touche  $\blacksquare/\blacktriangle$ .

#### Rebobinage/bobinage

- 1 Appuyez sur **F.FWD/REW**  $\blacktriangleleft$  ou  $\blacktriangleright$  jusqu'à ce que vous atteignez votre passage désiré.
- 2 Appuyez sur  $\blacksquare/\blacktriangle$  pour arrêter le rebobinage ou le bobinage rapide.

#### Conseils utiles:

- Pendant la lecture, les touches se déclenchent automatiquement à la fin de la cassette et l'appareil s'éteint sauf si **PAUSE II** a été activée.
- Lors de l'avance rapide, les touches restent enfoncées à la fin de la cassette. Avant d'éteindre l'appareil, veillez à relâcher les touches.

#### Informations générales à propos de l'enregistrement

- L'enregistrement est autorisé dans la mesure où on enfreint ni le copyright ni les autres droits de tierce partie.
- Utilisez des cassettes de type NORMAL (IEC type I) dont les ergots n'ont pas été rompus. Cet équipement n'est pas adéquat pour l'enregistrement sur des cassettes du type CHROME (IEC II) ou METAL (IEC IV).
- Le meilleur niveau d'enregistrement se fait de façon automatique. Le fait d'agir sur les commandes **VOLUME** ou **BASS BOOST** n'affecte nullement le niveau d'enregistrement en cours.

- Pour protéger une cassette contre l'effacement inopiné, tenez la cassette à protéger avec l'arrière orienté vers vous et rompez l'ergot gauche. A partir de ce moment-là, l'enregistrement de ce côté n'est plus possible. Pour pouvoir à nouveau enregistrer de ce côté, apposez un morceau de ruban adhésif pour recouvrir l'ouverture.

#### Enregistrer du lecteur CD

- 1 Sélectionnez la fonction **CD/MP3**.
- 2 Insérez un CD et, si vous le désirez, programmez la lecture des pistes.
- 3 Appuyez sur  $\blacksquare/\blacktriangle$  ouvrir le compartiment de cassette et insérez une cassette. Refermez le compartiment.
- 4 Appuyez sur la touche **REC**  $\bullet$  pour débiter l'enregistrement.
- 5 Appuyez sur **PLAY/PAUSE**  $\blacktriangleright/II$  pour démarrer la lecture.
- 6 Pour interrompre provisoirement l'enregistrement, appuyez sur **II**. Appuyez une nouvelle fois sur cette touche pour reprendre l'enregistrement.
- 7 Pour arrêter l'enregistrement, appuyez sur  $\blacksquare/\blacktriangle$ .

#### Enregistrement d'une émission de radio

- 1 Sélectionnez la fonction **TUNER**.
- 2 Réglez la réception de la station désirée (voir **Réception radio**).
- 3 Reprenez les étapes 3, 4, 6, 7 de la section ci-dessus, **Enregistrer du lecteur CD**





## Entretien & sécurité (voir en 11)

### Entretien du lecteur de CD et des CD

- Si le lecteur de CD ne parvient pas à lire les CD correctement, utilisez un CD de nettoyage pour nettoyer l'optique avant d'envisager de le faire réparer.
- Ne touchez jamais l'optique du lecteur de CD!
- Des changements brutaux de température peuvent provoquer de la condensation sur l'optique du lecteur de CD. Il est alors impossible de lire un CD. Ne tentez pas de nettoyer l'optique; laissez simplement l'appareil dans un environnement chaud jusqu'à ce que la condensation s'évapore.
- Fermez toujours la trappe du CD pour éviter que de la poussière se dépose sur l'optique.
- Pour nettoyer un CD, essuyez-le en ligne droite, du centre vers les bords, à l'aide d'un chiffon doux et non pelucheux. N'utilisez pas de détergents, vous pourriez endommager le disque.
- N'écrivez jamais sur un CD, et ne lui fixez pas d'étiquette autocollante.

### Entretien du magnétocassette

Pour préserver la qualité du magnétocassette en enregistrement et en lecture, nettoyez les parties (A), (B) et (C) une fois par mois. Utilisez un coton-tige légèrement imbibé d'alcool ou d'un produit spécial pour le nettoyage des têtes.

- 1 Ouvrez le compartiment cassette en appuyant sur .
  - 2 Appuyez sur  et nettoyez le galet (C).
  - 3 Appuyez sur  et nettoyez les têtes (A), et le cabestan (B).
  - 4 Après le nettoyage, appuyez sur .
- Le nettoyage des têtes peut également se faire en faisant tourner une fois une cassette de nettoyage.

### Informations relatives à la sécurité

- Placez l'appareil sur une surface plane et dure de sorte que le système ne soit pas disposé sous un certain angle.
- Ne pas exposer l'appareil ni les piles ni les CD ni les cassettes à l'humidité, à la pluie, au sable ou à la chaleur excessive due à un équipement de chauffage ou aux rayons directs du soleil.
- Les appareils ne doivent pas être exposés à l'humidité ou aux éclaboussures.
- Ne recouvrez pas l'appareil. Laissez un espace de 15 cm autour des orifices de ventilation afin d'éviter l'accumulation de chaleur.
- L'aération de l'appareil ne doit pas être empêchée en couvrant la bouche d'aération avec des objets tels que journaux, nappe, rideaux, etc.
- Ne pas placer sur l'appareil des objets remplis d'eau tels que des vases.
- Ne pas placer sur l'appareil des objets enflammés telles que des bougies allumées.
- Les sections mécaniques de l'équipement contiennent des paliers autolubrifiants et ne requièrent ni huilage ni lubrification.
- Pour nettoyer l'équipement, utilisez une peau de chamois douce, légèrement humidifiée. Ne jamais utiliser d'agents de nettoyage contenant de l'alcool, de l'ammoniaque, du benzène ou des abrasifs, car ces produits pourraient endommager le boîtier.

## Dépannage

N'ouvrez pas l'appareil, vous risquez de recevoir une décharge électrique ! Ne tentez en aucun cas de réparer cet appareil, cette opération invaliderait votre garantie.

**AVERTISSEMENT:** En cas de problème, vérifiez tout d'abord les points suivants avant de conclure que l'appareil est en panne. Si les conseils ci-dessous ne vous aident pas à résoudre le problème, consultez votre revendeur ou le service après-vente.

### Pas de tonalité/puissance

- VOLUME non réglé
- Réglez le VOLUME
- Cordon d'alimentation mal branché
- Branchez correctement le cordon d'alimentation
- Piles à plat/ incorrectement insérées.
- Insérez de nouvelles piles correctement
- Casque stéréo connecté à l'appareil
- Débranchez le casque

### L'affichage ne fonctionne pas adéquatement/ aucune réaction à l'agissement sur l'une des commandes

- Décharge électrostatique
- Mettez l'équipement hors service et débranchez la fiche secteur. Rebranchez au bout de quelques secondes

### La télécommande ne fonctionne pas correctement

- Piles épuisées ou incorrectement installées
- Insérez des piles (neuves) en respectant la polarité
- La distance ou l'angle de la télécommande sont trop importants
- Diminuez la distance ou l'angle

### Vrombissement ou friture en réception radio

- Interférences électriques: l'appareil est trop proche d'un téléviseur, d'un magnétoscope ou d'un ordinateur
- Augmentez la distance

### Réception radio médiocre

- Signal radio faible
- FM: Réglez l'antenne FM télescopique

### Indication no

- Pas de CD dans l'appareil
- Insérez un CD
- Le CD est rayé ou endommagé
- Remplacez ou nettoyez le disque (voir Entretien)
- Optique du faisceau laser embuée
- Attendez que la condensation se soit dissipée
- Le CD-R(W) est vierge ou la session n'a pas été close
- Utilisez un CD-R(W) dont la session a été close

### Le CD saute des plages

- CD endommagé ou contaminé
- Remplacez ou nettoyez le CD
- Un programme/RANDOM a été activé
- Désactivez le mode de programmation/ RAN-DOM.

**Remarque:** Lors de la lecture d'un CD avec des pistes CD audio et fichiers MP3, les pistes CD audio uniquement sont lues.

### Le CD-MP3 saute des albums

- Le CD contient des fichiers non MP3.
- Assurez-vous que vos CD contiennent des dossiers appropriés.

### Mauvaise qualité de son cassette

- Têtes contaminées ou sales, etc.
- Nettoyez les parties de platine, voir Entretien
- Utilisation de types de cassettes incompatibles (METAL ou CHROME)
- Utilisez uniquement des cassettes NORMAL (IEC I) pour l'enregistrement

### L'enregistrement ne fonctionne pas

- Ergot(s) de cassette rompu(s)
- Appliquez un morceau de bande adhésive pour recouvrir l'ouverture